

PARAGON SERIE

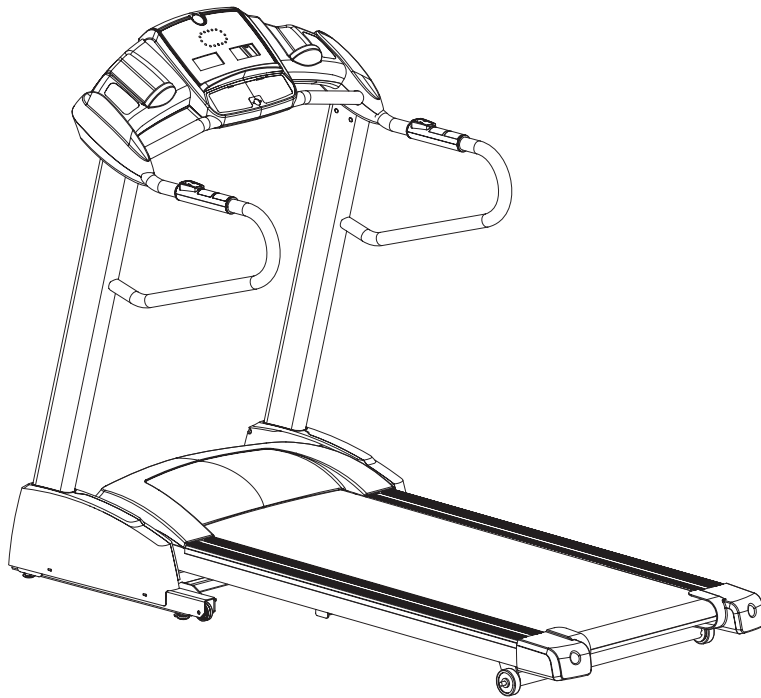

Voor de modellen:

Paragon 308

Paragon 408

Paragon 508



HORIZON
FITNESS

Montage-instructie

MONTAGE

BELANGRIJK: LEES VÓÓR GEBRUIK DEZE VEILIGHEIDSIINSTRUCTIES DOOR!



Terwijl u de loopband monteert, moet u bij bepaalde stappen bijzonder goed opletten. Het is zeer belangrijk dat u de montagehandleiding exact volgt en dat u alle onderdelen goed vastdraait. Als u de montagehandleiding niet volgt, bestaat de kans dat onderdelen van het frame niet zijn vastgedraaid, vervolgens los lijken te zitten en bij gebruik lawaai gaan maken. Er mag geen zijdelingse speling op de consolestang zijn en ook geen speling naar voren en naar achteren toe als u de console of de armstangen opbouwt. Om beschadiging van uw loopband te voorkomen, moet u de montagehandleiding opnieuw doorlezen en dan de fouten corrigeren, die u tijdens de montage misschien heeft gemaakt.

UITPAKKEN

Plaats de verpakking op een vlakke ondergrond. Wij raden u aan, een beschermende folie op de vloer te leggen, zodat er geen krassen kunnen ontstaan. Wees voorzichtig bij het transporteren en opbouwen. Open de verpakking niet als ze op haar kant ligt. Als u de verpakkingbandjes heeft verwijderd, mag u het toestel pas weer verplaatsen of transporteren als het helemaal is opgebouwd, goed op de grond staat en de omtrengende loopspedalen geborgd zijn. Pak het toestel bij voorkeur uit op de plaats, waar u het wilt gebruiken. De loopband is uitgerust met hogedrukschokdempers, hetgeen er toe kan leiden dat de loopband bij verkeerd gebruik plotseling openklapt. Probeer nooit, de loopband op te tillen of te verplaatsen aan het hellinghoekframe. Als u zich niet aan de handleiding houdt, kunt u lichamelijk letsel oplopen.

VÓÓR HET OPBOUWEN

*** Opmerking:** Let er bij elke montageshap op, dat u alle moeren en schroeven eerst losjes vastdraait, voordat u ze helemaal vastdraait. Wij raden u aan, de schroefdraden vóór montage van het toestel in te smeren met smeervet.

MONTAGESTAP 1

SCHROEFENZAK 1 BEVAT:



Schroef (A)
20 mm
Aantal: 2



Schroef (C)
60 mm
Aantal: 4



Oplegving gebogen (B)
Aantal: 2

A) Maak de zak met schroeven voor stap 1 open.

B) Steek de linker consolestang op de basisdrager.

C) Bevestig de linker consolestang met 2 schroeven (C) en 1 oplegving (A) en 1 oplegving gebogen (B).

D) Trek met behulp van de geleidedraad de consolekabel door de rechter consolestang.

Als u de geleidedraad door de consolestang getrokken heeft, moet het begin van de consolekabel zich bovenaan op de consolestang bevinden.
Verwijder de geleidedraad.

E) Steek de rechter consolestang op de basisdrager.

Opmerking: Zorg er voor dat u de consolekabels niet vastklemt, terwijl u de consolestang opsteekt.

F) Bevestig de rechter consolestang met 2 schroeven (C), 1 schroef (A) en 1 oplegving gebogen (B).

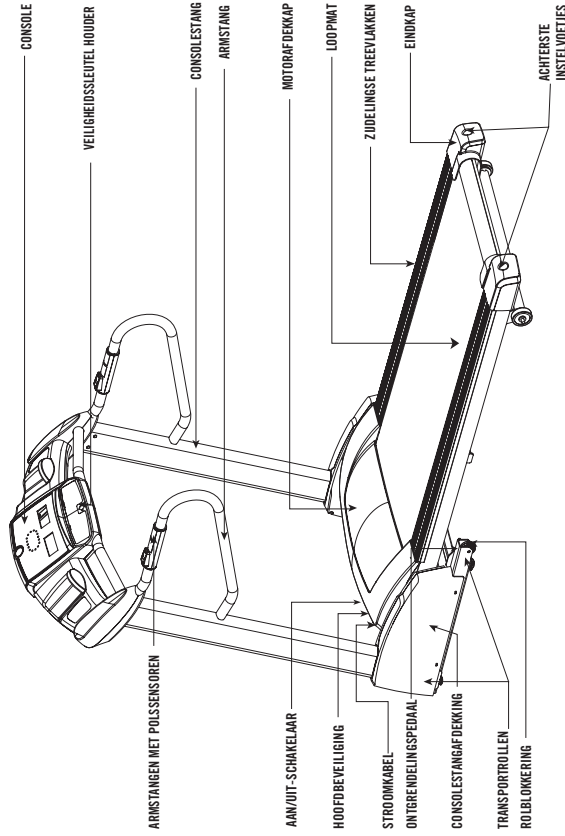
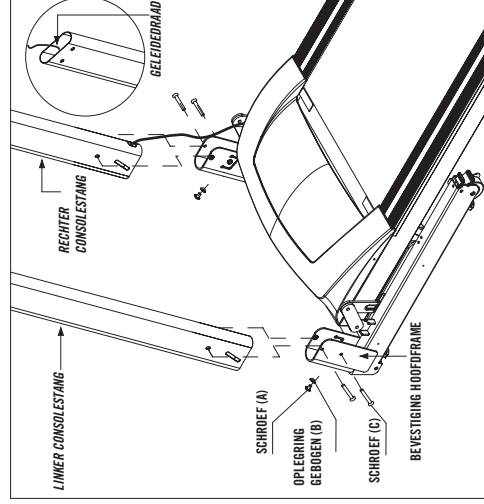

Meegeleverd gereedschap

- Schroevendraaier 5mm Inbussleutel
- 6mm Schroef sleutel (Paragon 308) 8mm Schroef sleutel (Paragon 408 Paragon 508)

Meegeleverde onderdelen

- 1 Console-opbouw
- 2 Consolestangen
- 2 Consolestangafdekkingen
- 2 Armstangen
- 1 Veiligheidssleutel
- 1 Stroomkabel
- 4 Zakken met schroeven

MONTAGESTAP 2

SCHROEFENZAK 2 BEVAT:



Schroef (A)
Aantal: 4

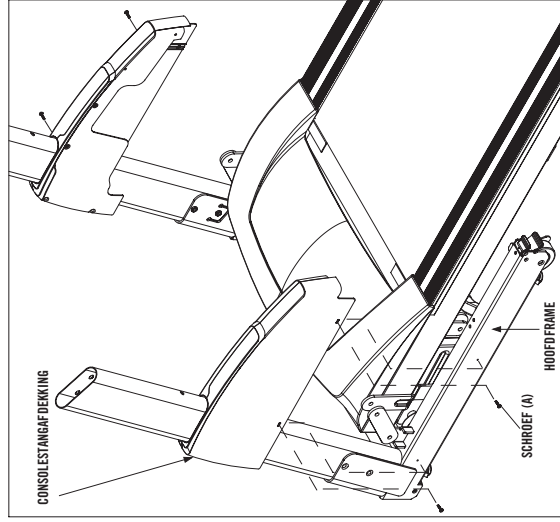

- A) Maak de zak met schroeven voor stap 2 open.
- B) Schuif de consolestangafdekking omlaag over de consolestang en het hoofdframe.
- C) Bevestig de beide consolestangafdekkingen met elk 2 schroeven (A).

MONTAGESTAP 3

SCHROEFENZAK 3 BEVAT

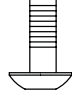

Schroef (A)
20 mm
Aantal: 4



Oplegging (B)
Aantal: 4

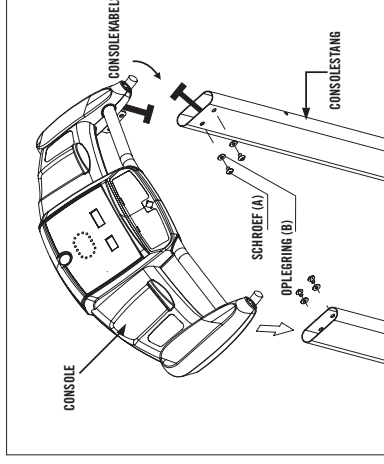

- A) Maak de zak met schroeven voor stap 3 open.
- B) Verbind de consolekabel. Om schade te voorkomen, moet u de consolekabel door de consolestang trekken voordat u de console bevestigt.
- Opmerking: Zorg er voor dat u de consolekabels niet vastklemt. Zorg er voor, dat de consolekabels stevig met elkaar zijn verbonden. Werp een blik door de gaten aan de rechter zijde van de console voordat u de schroeven in stap (D) bevestigt.
- C) Bevestig de console met 2 schroeven (A) en 2 opleggingen (B) aan de linker consolestang.
- D) Herhaal stap C om de console te bevestigen aan de rechter consolestang.
- E) Draai alle schroeven helemaal vast.

MONTAGESTAP 4

SCHROEVENZAK 4 BEVAT:



Schroef (A)
15mm
Aantal: 2

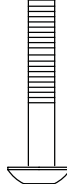

Schroef (B)
135mm
Aantal: 2



Oplegging gebogen (C)
Aantal: 2

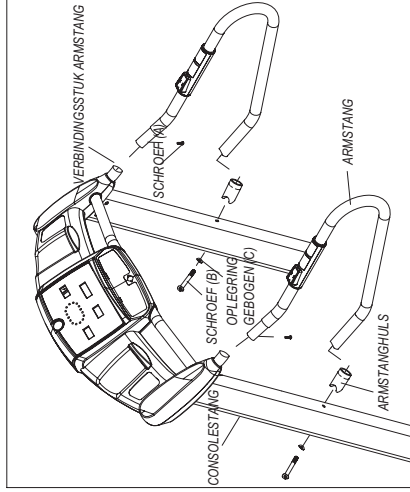

A) Maak de zak met schroeven voor stap 4 open.

B) Steek de armstanghuls op het onderste uiteinde van de armstang.

C) Steek het begin van de armstang op het daarvoor bedoelde verbindingstuk van de console.

D) Breng het uiteinde van de armstang in overeenstemming met de schroefgaten van de consolestang.

E) Steek 1 schroef (A) - zoals getoond - in de armstang om de armstang aan het verbindingstuk van de console te bevestigen.

F) Steek 1 schroef (B) en 1 oplegging gebogen (C) vanaf de achterzijde door de consolestang, om de onderste armstang aan de consolestang te bevestigen.

G) Herhaal deze stappen aan de andere kant.

MONTAGESTAP 5



ANTISLIP-STICKERS
Aantal: 2

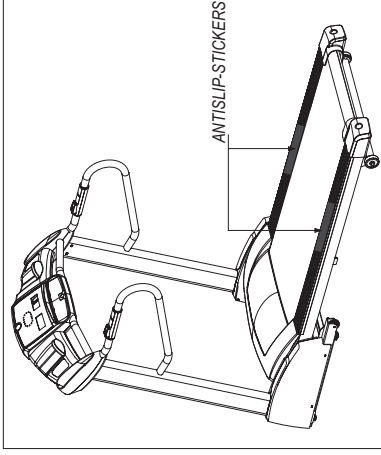

A) Verwijder de beschermfolie om de anti-slip-stickers op de geboorde wijze aan de zijde-lingse treevlakken te bevestigen. Druk de anti-slip-stickers stevig op de treevlakken om er zeker van te zijn dat ze goed vast zitten.

OPMERKING:

De loopband moet eerst met silicone worden gesmeerd voordat u hem voor de eerste keer kunt gaan gebruiken!

Extra werkstap:

Draai de twee schroeven op de achterste rol los, til de loopmat op en breng gelijkmatig op het volledige oppervlak van het loopdek silicone aan. Draai de twee rollenschroeven weer vast in de oorspronkelijke stand. Steek vervolgens de stroomkabel en de veiligheidsleutel in, zet de loopband aan en laat hem minstens een uur lopen, zodat de silicone gelijkmatig verdeeld wordt.

Volg tevens de onderhoudsinstructies op in de gebruiksaanwijzing (pag. 31).

U BENT KLAAR MET MONTEREN!



HORIZON
FITNESS

